

**Задание для отборочного этапа олимпиады школьников
«Учись строить будущее» по архитектурной графике**

**2018/19 учебный год
ОТБОРОЧНЫЙ ЭТАП
ЧЕРТЕЖ АРХИТЕКТУРНОГО ЭЛЕМЕНТА**

Задание: необходимо выполнять чертеж представленного архитектурного (декоративного) элемента, в масштабе 1:1 с проставлением размеров.

Оформление листа: лист чертежной бумаги формата А3, надпись «ДЕКОРАТИВНЫЙ ЭЛЕМЕНТ», масштабная линейка, рамка - по 5 мм с каждой из 4 сторон. Ориентация листа - **вертикальная**.

Задание вычерчивается карандашом и обводится **тушью**. Вспомогательные построения карандашом сохраняются по желанию участника. Размеры и обозначения проставляются исходя из условия однозначного прочтения изображения. Надписи и цифровые изображения могут быть выполнены любым шрифтом, кроме стандартного чертежного (например, узким архитектурным).

Рекомендуемые толщины линий:

Основная- 0,3...0,4 мм,

Осевые, выносные, размерные – 0,1 мм,

ВАЖНО - Работа не подписывается

При выполнении задания оцениваются следующие знания и навыки участника:

- 1) знание основных принципов построения изображений и умение использовать их в работе;
- 2) владение основными приемами черчения, различными чертежными инструментами (рейсшиной, угольниками, масштабными линейками, циркулем, измерителем, карандашами, рейсфедером, рапидографом, пером);
- 3) правильность простановки линейных, радиальных и угловых размеров;
- 4) умение делать основные геометрические построения в черчении: делить отрезки и углы на части, проводить разные типы линий, строить сопряжения и основные геометрические фигуры;
- 5) способность грамотно (в пределах канонических требований) компоновать получаемое изображение на листе и знание правил композиции шрифтовых надписей;
- 6) качество черчения.

ДЕКОРАТИВНЫЙ ЭЛЕМЕНТ

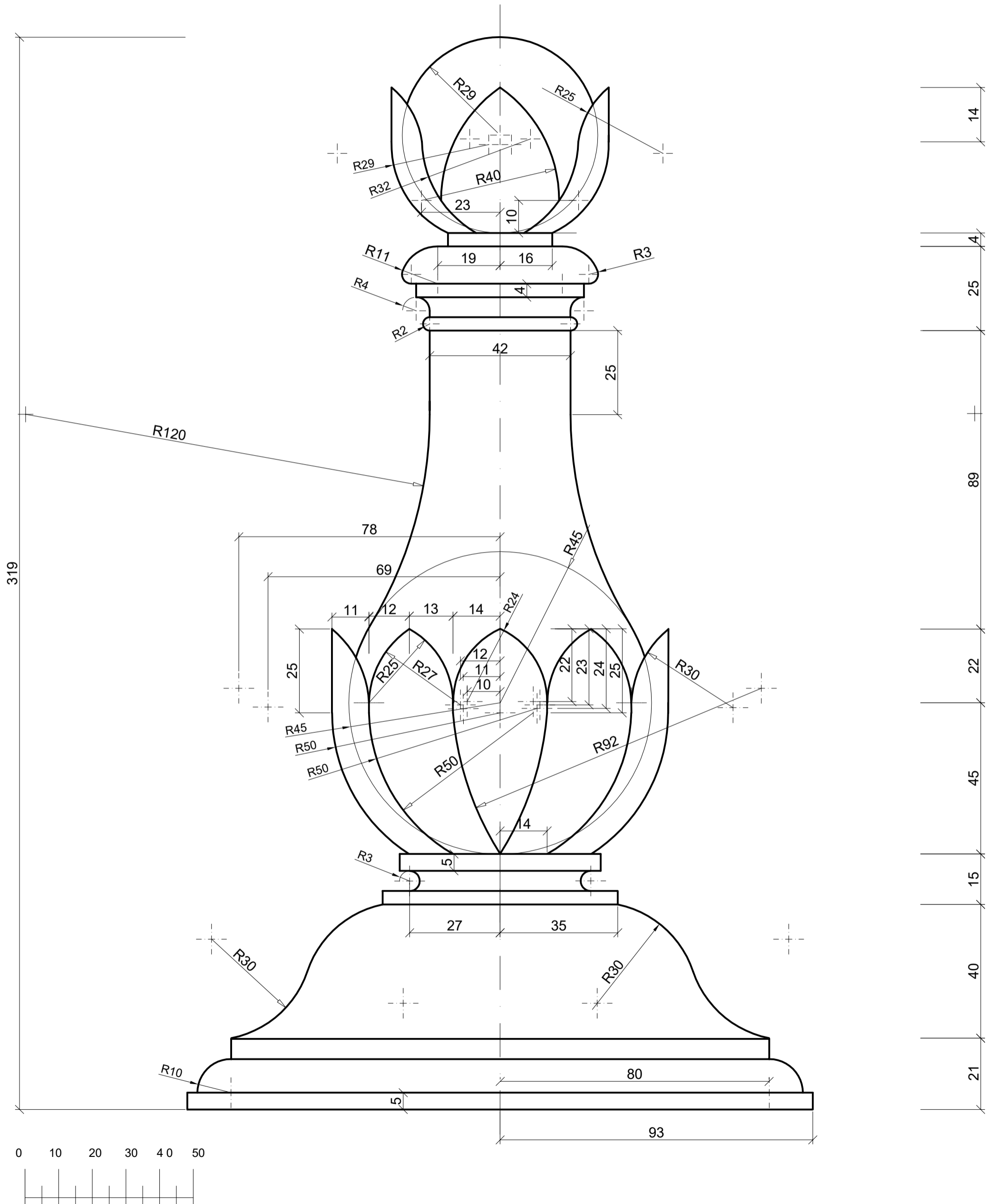

КРИТЕРИИ ОЦЕНКИ РАБОТ ОТБОРОЧНОГО ЭТАПА

№	Критерий	Балл
Блок 1 Конструктивные требования		max=06
1.1	Полнота построения	
1.2	Соответствие кривизны радиусов	
1.3	Простановка оптимального количества размеров	
Блок 2 Композиционные требования		max=06
2.1	Рациональное использование поля листа, уравновешенность композиции	
2.2	Композиция заголовка	
2.3	Простановка размеров с учётом компоновки	
Блок 3 Качество графического выполнения		max=08
3.1	Соответствие толщины линии назначению, однородность толщины линий одного типа	
3.2	Яркость и насыщенность линий различных типов, без водянистости	
3.3	Выполнение углов без уплотнения и «недоводок»	
3.4	Написание цифр и букв (без наклона, в едином стиле по всему полю чертежа)	
Итоговый балл (max=20)		

По каждому из критериев выставляется одна из следующих оценок:

2 балла – критерий выполнен полностью;

1 балл – критерий выполнен частично;

0 баллов – критерий не выполнен.